



• Manufactured by / Importer • Vyrobeno pro / Dovožce • Hergestellt für / Importeur • Fabriqué pour / Importateur • Fabricado para / Importador • Prodotto per la / Importatore • Vyrobené pre / Dovožca • Wyprodukowano dla / Importer • Proizvedeno za / Uvoznik • Gyártva számára / Importőr • Geproduceerd voor / Importeur • Proizvedeno za / Uvoznik • Произведено за / Вносител • Fabrica pentru / Importator • Произведено для / Импортёр:

**Woodyland, s. r. o., Okružní 781, 250 81 Nehvizdy
Czech Republic, e-mail: info@woodyland.cz
www.woodyland.eu**

• Distributor • Distributor • Distributeur • Distributeur • Distribuidor • Distributore • Distributor • Dystrybutor • Distributer • Elosztó • Verdeler • Distributer • Распределитель • Distributor • Дистрибьютор:

OLYMPTOY, s. r. o.

Okružní 781, 250 81 Nehvizdy, Česká republika
tel.: +420 321 740 100, fax: +420 321 740 110
e-mail: info@olymptoy.cz, www.olymptoy.cz



Colourful Doll House "Mirabella" Article nr.: 91165

(CZ)

Montáž může provádět pouze dospělá osoba. Při nedodržení montážního postupu či nevhodném zacházení s výrobkem, nebezpečí úrazu. Výrobek používejte pouze k účelu, ke kterému byl vyroben.

(SK)

Montáž môže robiť iba dospelá osoba. Pri nedodržení montážného postupu či nevhodným zachádzaním s výrobkom, nebezpečie úrazu. Výrobok používajte iba k účelu, ku ktorému bol vyrobený.

(GB)

Only an adult may perform the assembly. Non adherence to the assembly procedure or improper handling may cause injury. Use the product for the intended purpose only.

(DE)

Die Montage kann nur von einer erwachsenen Person durchgeführt werden. Bei der Nicht-Einhaltung des Montagevorgangs oder einem ungeeigneten Umgang mit dem Produkt entsteht die Unfallgefahr. Verwenden Sie das Produkt nur zu dem Zweck, zu dem es hergestellt wurde.

(FR)

Le montage ne peut être effectué que par un adulte. Risque d'accident en cas de non - respect de mode de montage ou en traitant le produit d'une manière inadéquate. N'utiliser le produit que pour sa fonction initiale de fabrication.

(IT)

L'assemblaggio deve essere eseguito solo da una persona adulta. In caso di inosservanza del procedimento di assemblaggio o manipolazione non adatta con il prodotto c'è pericolo d'incidente. Il prodotto deve essere utilizzato solo allo scopo di fabbricazione.

(ES)

El montaje puede ser realizado solamente por una persona mayor. Existe el peligro de lesiones si no se respeta el procedimiento de montaje o se usa mal el producto. Use el producto solamente para el fin que fue fabricado.

(HU)

A szerelés csak felnőtt személy végezheti. A szerelési folyamat be nem tarása vagy a termékkel való alkalmatlan bánás esetében sérülés veszélye fenyeget. A terméket csak arra a célra használja, amelyre gyártva volt.

(SI)

Montažo lahko izvaja samo odrasla oseba. Nevarnost poškodbe pri neupoštevanju montažnega postopka ali neustreznem rokovanju z izdelkom. Izdelek uporabljajte le za namene, za katere je predviden.

(PL)

Montaż może wykonywać tylko dorosła osoba. W razie nieprzestrzegania sposobu postępowania przy montażu bądź nieodpowiedniego obchodzenia się wyrobem, zagraża niebezpieczeństwo obrażeń ciała. Wyrób należy używać tylko w celu, w jakim został wyprodukowany.

(NL)

De montage kan uitsluitend door een volwassen persoon uitgevoerd worden. Bij het niet opvolgen van de montagewijze of bij een verkeerde behandeling van het product bestaat letselgevaar. Gebruik het product uitsluitend voor het doel waarvoor dit werd vervaardigd.

(HR)

Montažu može obavljati samo odrasla osoba. Kod nepoštivanja montažnog postupka ili nepogodne manipulacije sa proizvodnom – opasnost od povrede. Koristiti proizvod samo u svrhu za koju je bio proizveden.

(BG)

Монтаж може да извършва само пълнолетно лице. При неспазване на монтажната последователност или неудобно ползване на изделието има опасност от нараняване. Изделието да се използва само за целта, за която е предназначено.

(RO)

Montarea poate fi realizată numai de către o persoană adultă. În caz de nerespectarea modului de montare sau manipularea necorespunzătoare cu produsul există risc de accidentare. A se utiliza produsul numai pentru scop pentru care a fost confecționat.

(RU)

Монтаж может осуществлять только взрослый человек. При несоблюдении правил монтажа или несоответствующем обращении с изделием существует опасность травмы. Изделие используйте только для тех целей, для которых оно предназначено.

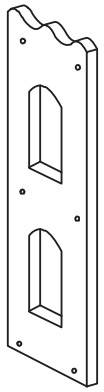

① x 1

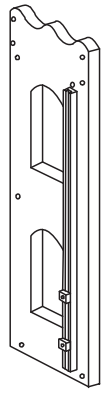

② x 1

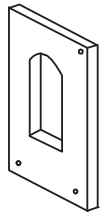

③ x 1

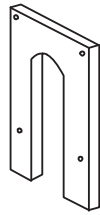

④ x 1

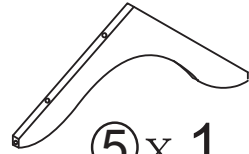

⑤ x 1

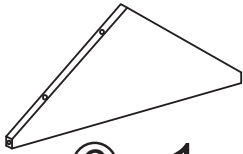

⑥ x 1

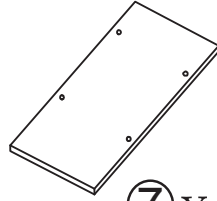

⑦ x 1

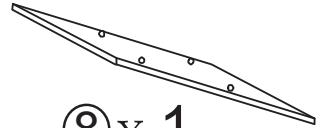

⑧ x 1



⑨ x 1



⑩ x 1

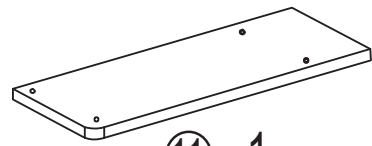

⑪ x 1

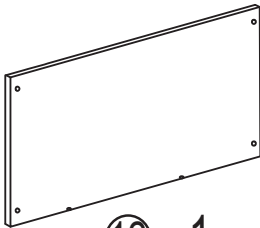

⑫ x 1

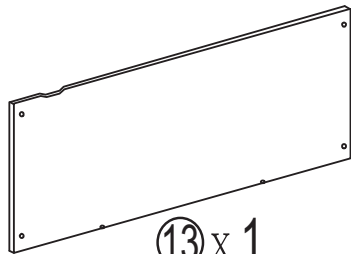

⑬ x 1

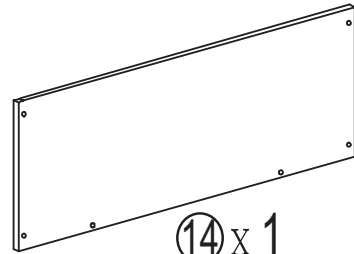

⑭ x 1



⑮ x 2



⑯ x 2



⑰ x 1

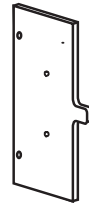

⑱ x 1



⑲ x 3



⑳ x 1

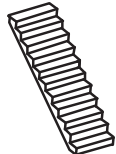

㉑ x 1



A x 2



B x 2



C x 33



D x 26



E x 6



F x 4



G x 2

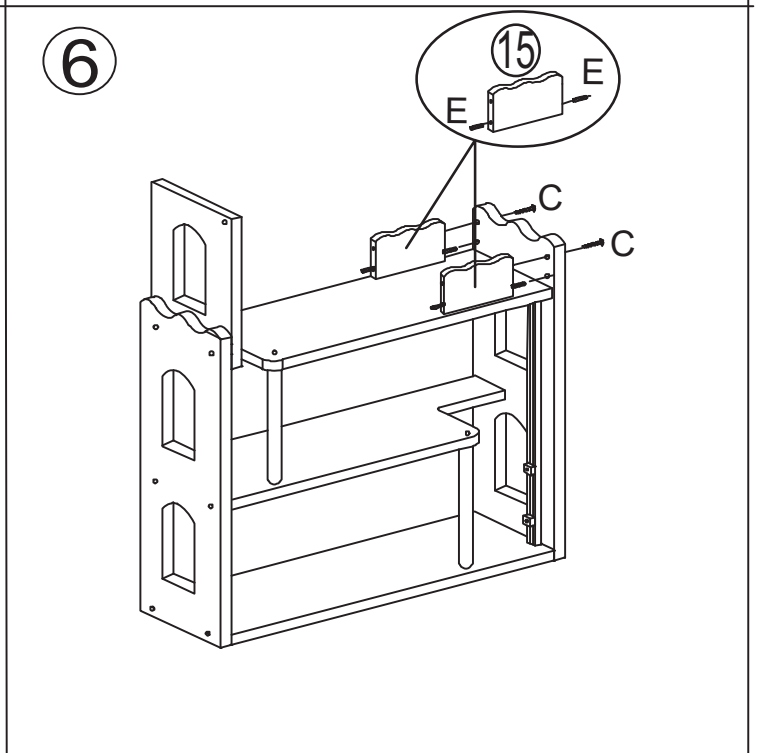
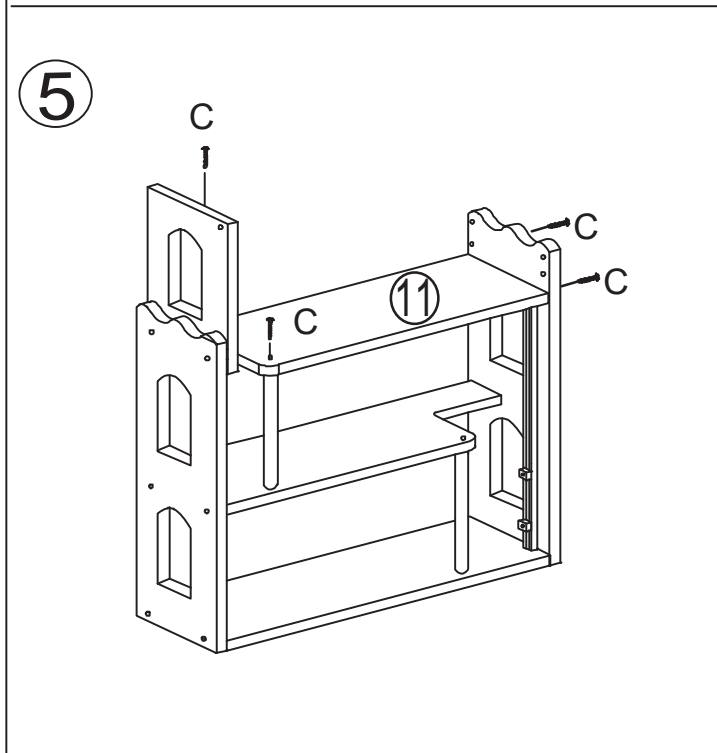
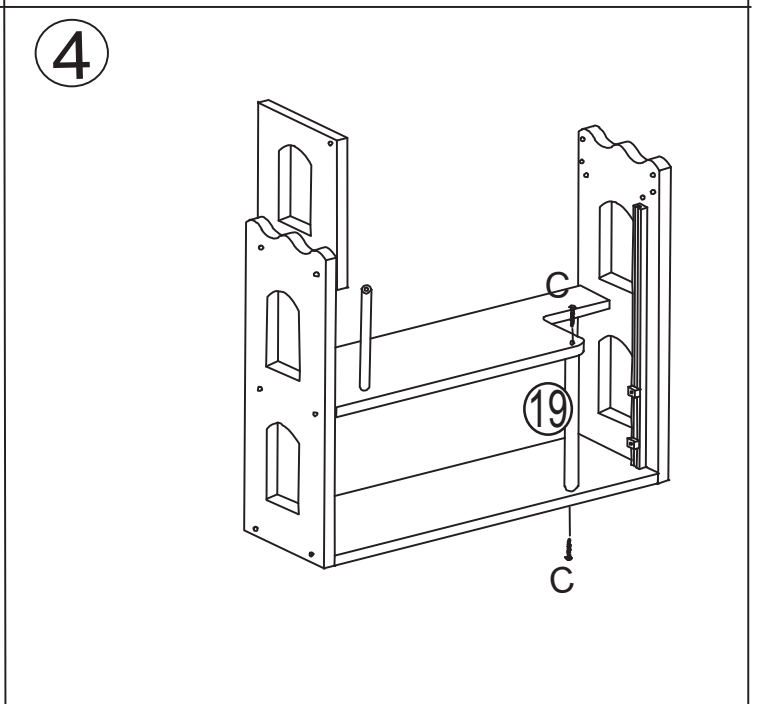
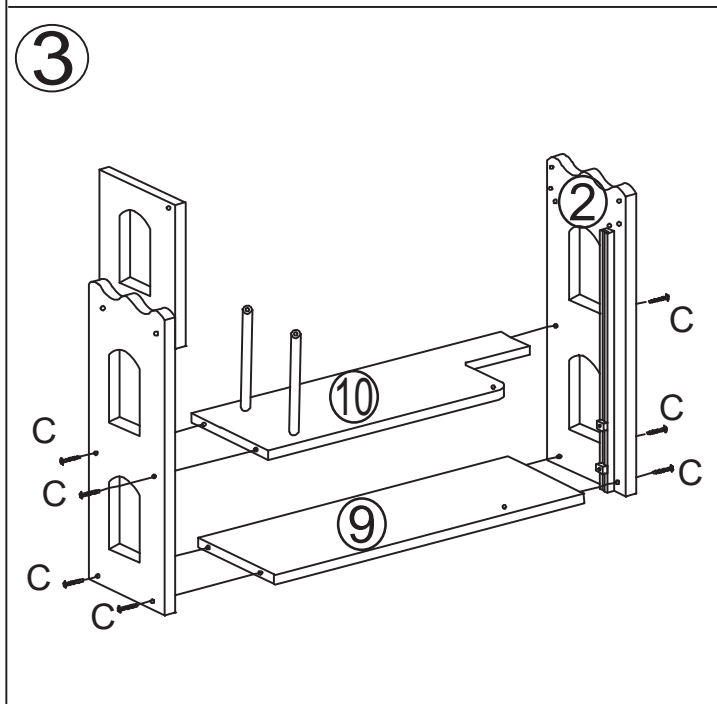
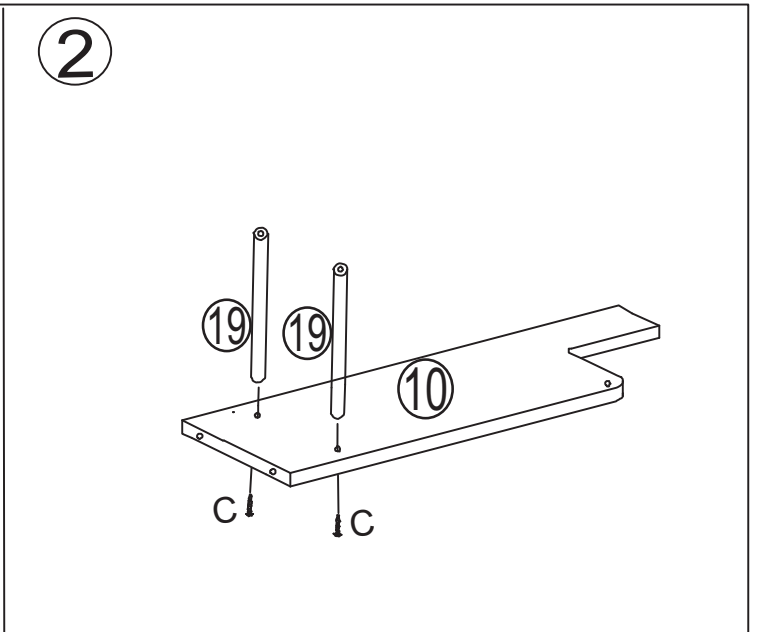
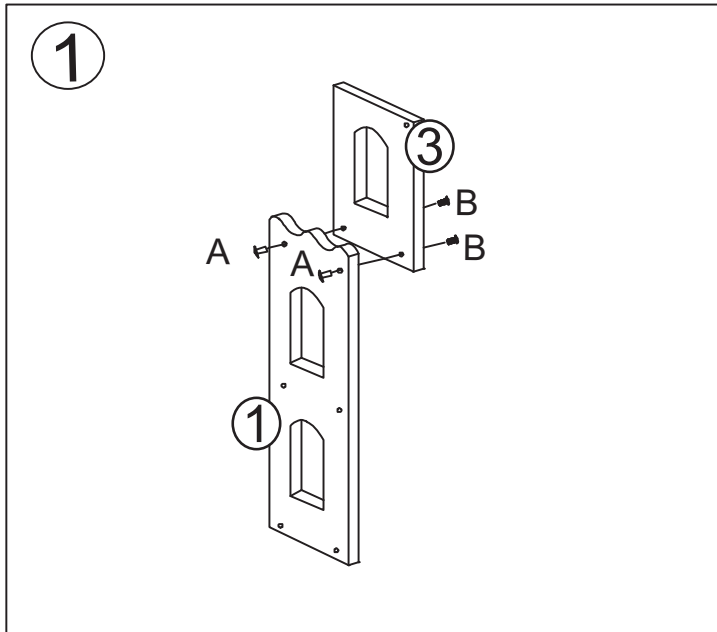

7

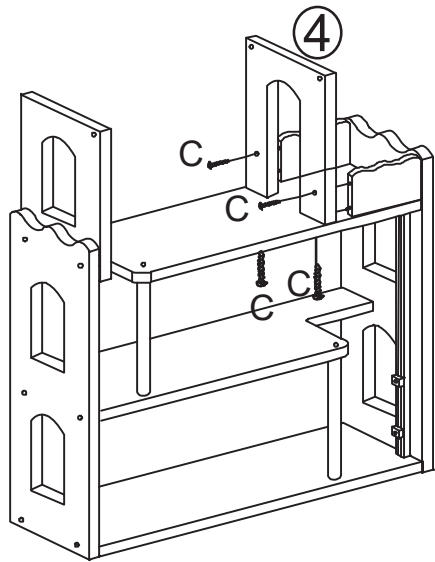

8

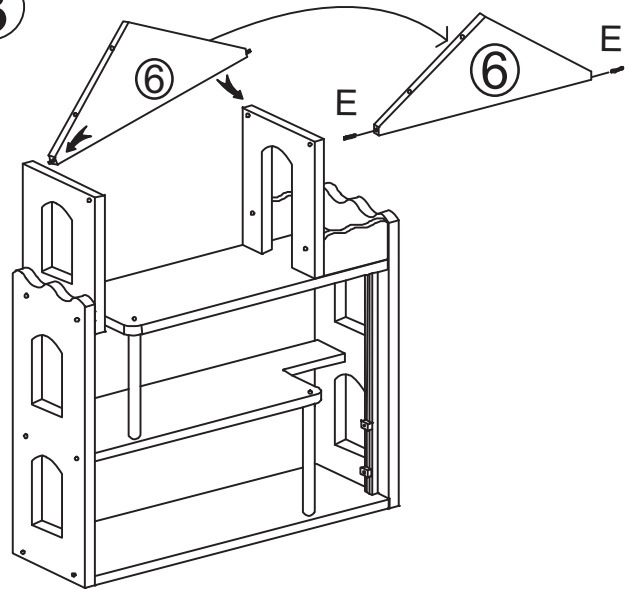

9

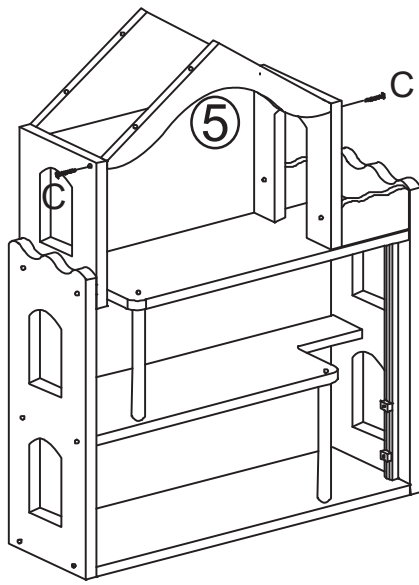

10

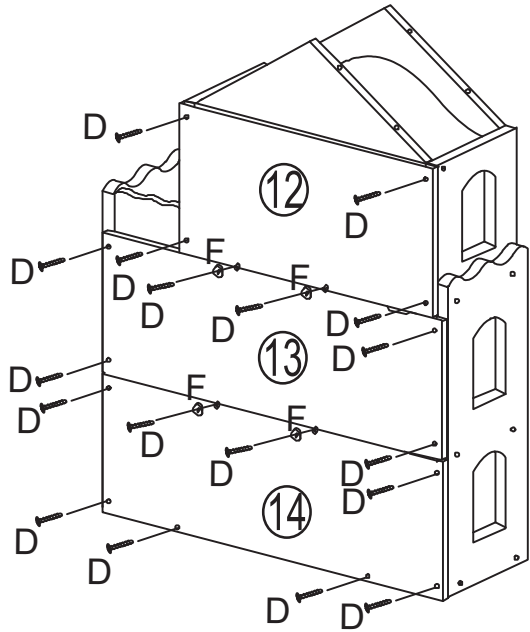

11

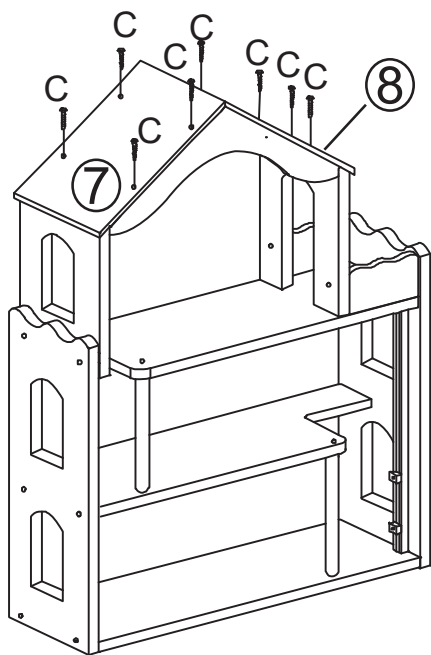

12

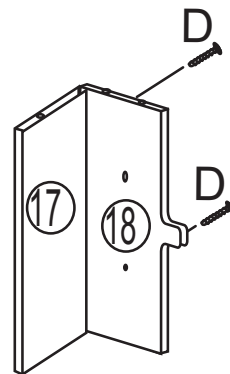

13

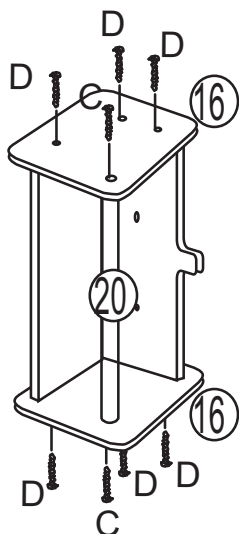

14

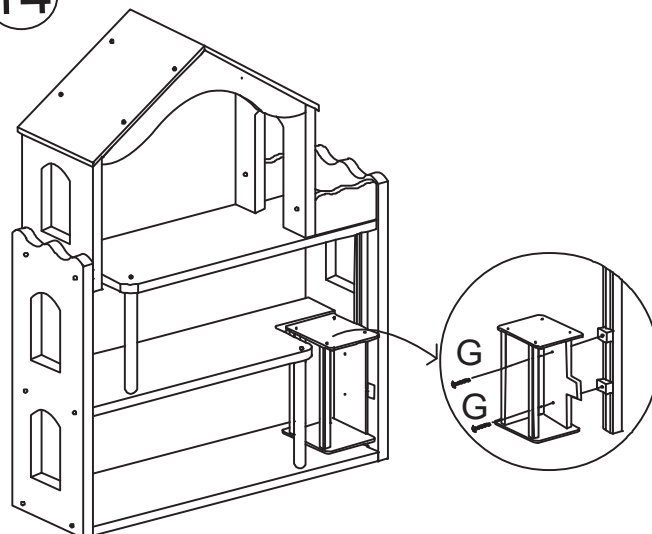

15

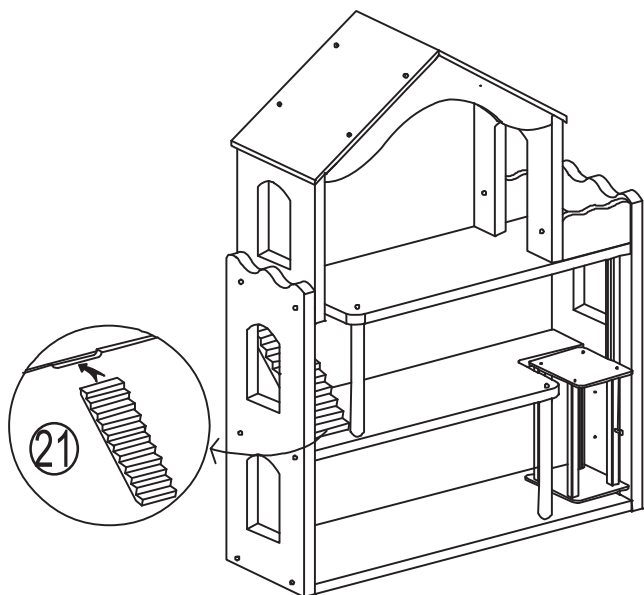

16

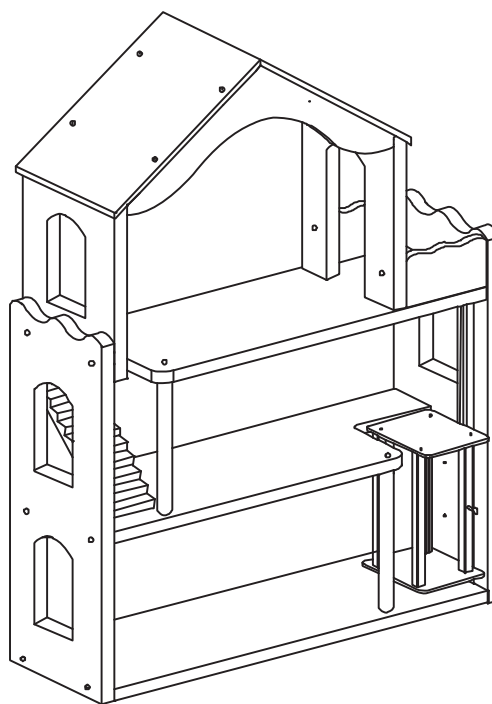

(GB) WARNING! Not recommended for children under 3 years. Small parts may be swallowed. Choking hazard. Our products and their processing conform to the norm EN-71. **(CZ) VAROVÁNÍ!** Nevhodné pro děti do 3 let. Obsahuje malé části. Nebezpečí zalknutí. Naše výrobky a jejich zpracování odpovídá normě EN-71. **(DE) ACHTUNG!** Nicht für Kinder unter 3 Jahren geeignet. Verschluckbare Kleinteile. Erstickungsgefahr. Unsere Produkte und deren Verarbeitung entsprechen der Norm EN-71. **(FR) ATTENTION!** Ne convient pas aux enfants de moins de 3 ans. Contient de petites pièces qui peuvent être avalées. Danger d'étouffement. Nos produits et leurs réalisations satisfont à la norme EN-71. **(ES) ADVERTENCIA!** Inapropiado para niños menores de 3 años. Contiene partículas pequeñas. Peligro de atragantamiento. Nuestros productos y su elaboración cumplen la norma EN-71. **(IT) ATTENZIONE!** Non adatto per i bambini di età inferiore ai 3 anni. Contiene piccoli pezzi. Rischio di soffocamento. I nostri prodotti e la loro elaborazione sono conformi alla norma EN-71. **(SK) UPOZORNENIE!** Nevhodné pre deti do 3 rokov. Obsahuje malé časti. Nebezpečenstvo dusenia. Naše výrobky a ich spracovanie odpovedajú norme EN-71. **(PL) OSTRZEŻENIE!** Zabawka dla dzieci powyżej 3 lat, zawiera małe elementy. Niebezpieczeństwo udławienia się. Nasze produkty są zgodne z normą EN-71. **(SI) OPOZORILO!** Neprimerno za otroke, mlajše od 3 let. Vsebuje majhne delčke. Nevarnost v zadušitve zaradi tujka. Naši izdelki in njihova obdelava ustrezajo normi EN-71. **(HU) FIGYELMEZTETÉS!** Nem ajánlott 3 éves kor alatt. Az apró részeket a gyerekek lenyelhetik. Fulladásveszély. Termékeink és azok gyártása EN-71 tanúsítvány rendelkezők. **(NL) WAARSCHUWING!** Niet geschikt voor kinderen jonger dan 3 jaar. Kleine onderdelen. Verstikkingsgevaar. Onze producten en de verwerking daarvan voldoen aan de norm EN-71. **(HR) UPOZORENJE!** Igračka nije prikladna za djecu mlađu od 3 godine. Mali dijelovi. Opasnost od gušenja. Naši proizvodi i njihova obrada odgovaraju standardu EN-71. **(BG) ВНИМАНИЕ!** Неподходящо за деца под тригодишна възраст. Тази играчка има малки части. Опасност задавяне. Нашите продукти и тяхната обработка в съответствие с EN-71. **(RO) AVERTISMENT!** Nerecomandat copiilor mai mici de 3 ani. Această jucărie are părți mici. Pericol de sufocare internă. Noastre produse sunt conforme cu EN-71. **(RU) ПРЕДОСТЕРЕЖЕНИЕ!** Не рекомендуется для детей до 3 лет. Заключает в себе малое части. Опасность удушение.